



PANELES TERMO-ACÚSTICOS  
PARA CONSTRUCCIÓN

CATÁLOGO DE **PRODUCTOS**  
**METECNO** PERÚ



ARGENTINA / CHILE / COLOMBIA / MÉXICO / PARAGUAY / PERÚ / URUGUAY

# GRUPO METECNO

En 1960 nace en Italia el Grupo Metecno, implantando una tecnología novedosa y totalmente revolucionaria en el campo de la construcción, fabricando paneles inyectados con poliuretano de alta densidad y tecnología de punta, para utilizarse como cubiertas, fachadas o muros en todo tipo de construcción, cámaras de refrigeración o congelación, gracias a sus propiedades de aislamiento termo-acústico.

El Grupo Metecno ha vendido más de 250 millones de metros cuadrados de panel en sus diferentes productos, los cuales se han instalado en diversas partes del mundo y en distintas condiciones climáticas.

La política de mejora continua de Metecno le ha llevado a conquistar los exigentes mercados de Europa, Asia y Latinoamérica, extendiendo sus oficinas y plantas de producción en 28 países y en los 5 continentes.

El Grupo Metecno cuenta con una amplia gama de productos y servicios como son:

- ▶ Paneles aislados con poliuretano inyectado de alta densidad, combinando sus caras con acero galvanizado prepintado, acero inoxidable, corten, TPO/PVC, vinyl entre otros.
- ▶ Paneles de lana de roca mineral con caras en lámina de acero galvanizado prepintado.
- ▶ Puertas seccionales.
- ▶ Accesorios para sus sistemas.
- ▶ Soporte técnico en especificaciones y uso del panel.

Además de ser líder desde hace 50 años en el desarrollo de productos con las más altas especificaciones técnicas, Metecno proporciona asistencia y soporte por medio de personal especializado a quienes adquieren su tecnología, garantizando de este modo la calidad de los procesos productivos.

Todas las materias primas usadas para la fabricación de los paneles Metecno son sometidas a rigurosos procesos de inspección y pruebas de laboratorio. Así mismo, se realizan ensayos al producto final antes de salir al mercado, como: control mecánico, densidad, propiedades térmicas y acústicas, entre otras.

El Grupo Metecno cuenta con un departamento de investigación de nuevas tecnologías, dedicado al desarrollo constante de productos terminados de acuerdo a las exigencias del mercado, ofreciendo de esta manera las mejores técnicas de construcción.





## MISIÓN

Somos una empresa dedicada a la fabricación y comercialización de paneles y soluciones arquitectónicas con aislamiento térmico y acústico, soportando su gestión en los siguientes pilares:

- › Ofrecer alternativas competitivas e innovadoras de alto confort, calidad y tecnología.
- › Atender en forma oportuna y eficiente las demandas de los mercados en los cuales participamos.
- › Buscar mejoras en los procesos, para generar la rentabilidad esperada por los accionistas.
- › Fomentar y apoyar el desarrollo de las personas, para contar con un equipo de trabajo talentoso y comprometido.
- › Contribuir al desarrollo y a la conservación de un medio sano y sostenible.

## VISIÓN

Ser reconocida en Latinoamérica como una empresa líder en la fabricación de panel aislado y materiales para el sector de la construcción, al igual que una empresa altamente competitiva y comprometida con la innovación tecnológica.

## POLÍTICA DE CALIDAD

Metecno, empresa dedicada a la fabricación y comercialización de paneles y soluciones arquitectónicas de aislamiento térmico y acústico, desarrolla su política de Calidad sobre las siguientes bases:

- › Orientación permanente al cliente.
- › Capacitación, entrenamiento, evaluación y comunicación a nuestro personal.
- › Mejora continua de la eficacia del sistema de gestión de la calidad.
- › Aplicación de tecnología adecuada en nuestros procesos productivos.
- › Constante seguimiento a la gestión comercial, operativa y de soporte, adecuándonos a las necesidades de los clientes.
- › Constante desarrollo de sólidas relaciones con los proveedores.
- › Entrega de producto que cumpla con las normas y regulaciones aplicables.

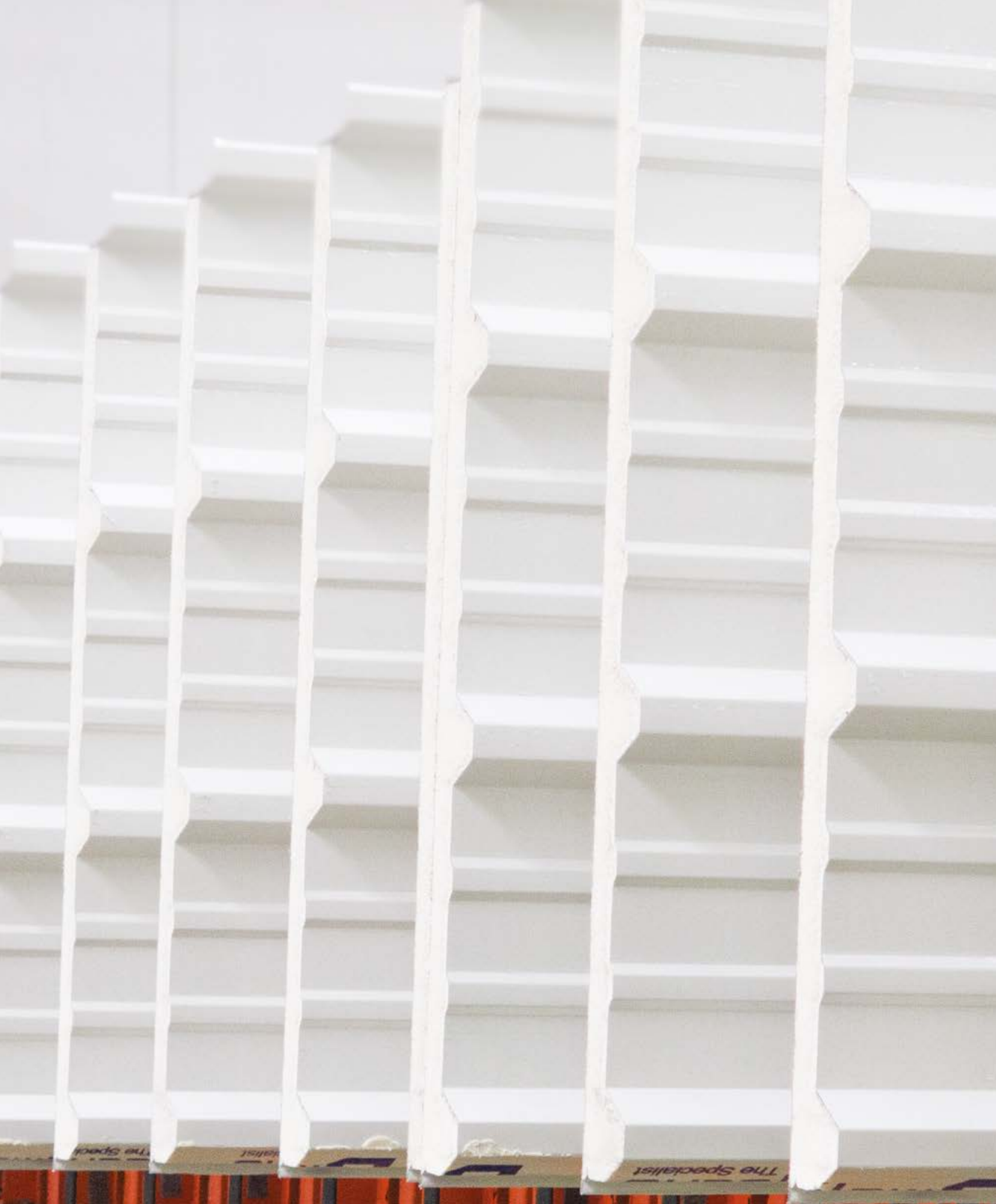

## PANEL METECNO

Los paneles Metecno garantizan excelentes propiedades térmicas, acústicas y estructurales, en una amplia variedad de productos constituidos por un núcleo de Poliuretano (PUR) o Poli - Isocianurato (PIR) de alta densidad (38 kg/m<sup>3</sup>) o de lana de roca (100 kg/m<sup>3</sup>) cubierto por dos láminas de acero galvanizado prepintado, aluminio, aluzinc o acero inoxidable; opcionalmente una de las caras puede ser de papel vinyl, foil de aluminio, lana mineral de fibra de vidrio o preimpermeabilizada con un revestimiento sintético TPO/PVC.

## NUESTRAS VENTAJAS

- ▶ Producción en línea continua, garantizando el control de industrializado del panel.
- ▶ Mayor capacidad de carga, requiere menor estructura metálica.
- ▶ Menor desperdicio.
- ▶ Aislante térmico, menor flujo de calor por m<sup>2</sup>, mantiene una temperatura estable.
- ▶ Posibilidad de reubicación o expansión.
- ▶ Ahorro en el consumo de energía por equipos de aire acondicionado.
- ▶ Ahorro en la compra de equipos de refrigeración o de calefacción.
- ▶ Fonoaislante y fonoabsorbente.
- ▶ Liviano.
- ▶ Inorgánico, no es tóxico, no crea bacterias ni hongos, no genera olores.
- ▶ Variedad de colores en la lámina.
- ▶ Versatilidad arquitectónica.
- ▶ Impermeable.
- ▶ Facilidad y rapidez en instalación.
- ▶ Compatible con diferentes sistemas de acabado.
- ▶ Permite ahorros en fijación.
- ▶ Retardante al fuego
- ▶ Agente espumante: Ciclopentano, libre de HCFC; no daña la capa de ozono, ni contribuye al calentamiento global.



## METECNO PERÚ

Desde 1999 Metecno ha estado presente en Latinoamérica y gracias a la calidad de sus productos desde este mismo año, la compañía ha participado en importantes proyectos de construcción en el mercado Peruano.

Metecno ha contribuido con innovación en el campo de la construcción en el país. Ha generado grandes beneficios como rapidez en tiempos de entrega e instalación, aislamiento térmico y acústico y resistencia al fuego, que sería inviables en sistemas de construcción tradicionales.

Las características tecnológicas y estéticas de los paneles Metecno, los han convertido en la solución ideal para grandes proyectos en todo el Perú, como campamentos mineros, centros de refrigeración, plantas avícolas, centros comerciales, bodegas industriales, plantas de producción, centros logísticos, aulas escolares, entre otros.

Con la finalidad de atender sus mercados estratégicos, el grupo Metecno decidió establecerse en el país desde el año 2012 y ofrecerle al mercado la experiencia de más de 50 años en el desarrollo de sistemas constructivos con aislamiento térmico, acústico y resistencia al fuego y la calidad y el respaldo de una compañía de categoría mundial.

Las inversiones de Metecno en Perú representan su confianza y compromiso con el desarrollo industrial del país.







## NUESTROS PRODUCTOS



AISLAMIENTO TÉRMICO  
CONSTRUCCIÓN



AISLAMIENTO TÉRMICO  
REFRIGERACIÓN



METWALL



SIN AISLAMIENTO



ABSORCIÓN ACÚSTICA



RESISTENCIA AL FUEGO



PUERTAS  
SECCIONALES



## GLAMET / TECHMET

Panel metálico para cubiertas, tipo sándwich, inyectado en línea continua con poliuretano (PUR) o poli-isocianurato (PIR) expandido de alta densidad (38 Kg/m<sup>3</sup>), cara externa y cara interna en lámina de acero galvanizado prepintado, aluminio, aluzinc y/o acero inoxidable.

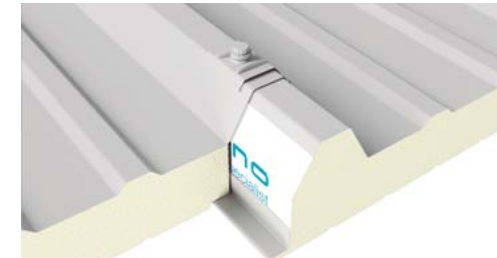
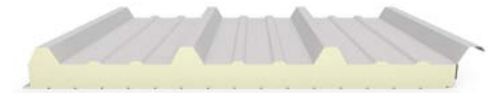

## GLAMET DRY / TECHMET DRY

Panel metálico para cubiertas, tipo sándwich, inyectado en línea continua con poliuretano (PUR) expandido de alta densidad (38 Kg/m<sup>3</sup>), cara externa preimpermeabilizada con un revestimiento sintético de TPO/PVC y cara interna en lámina de acero galvanizado prepintado. Ideal para pendientes mínimas del 1% y ambientes altamente corrosivos.





## GLAMET LV / MONOROOF

Panel metálico para cubiertas, tipo sándwich, inyectado en línea continua con Poliuretano (PUR) expandido de alta densidad (38 Kg/m<sup>3</sup>), cara externa en lámina de acero galvanizado prepintado y cara interna en papel vinyl, foil y/o polietileno. Ideal para cubiertas con cielo raso.

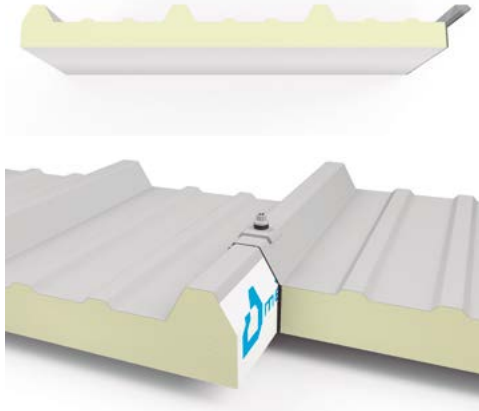

## METCOPPO

Panel metálico para cubiertas, tipo sándwich, inyectado en línea continua con poliuretano (PUR) o poli-isocianurato (PIR) expandido de alta densidad (38 Kg/m<sup>3</sup>), cara externa en lámina de acero galvanizado prepintado, con acabado estético que asemeja la tradicional teja de barro y cara interna en acero galvanizado prepintado.



## TECHMET HIGH RESISTANT

Panel metálico para cubiertas y fachadas, tipo sándwich, inyectado en línea continua con poliuretano (PUR) expandido de alta densidad (40 Kg/m<sup>3</sup>) y ambas caras en lámina de acero galvanizado prepintado. Su principal característica es su elevada resistencia a cargas de trabajo.

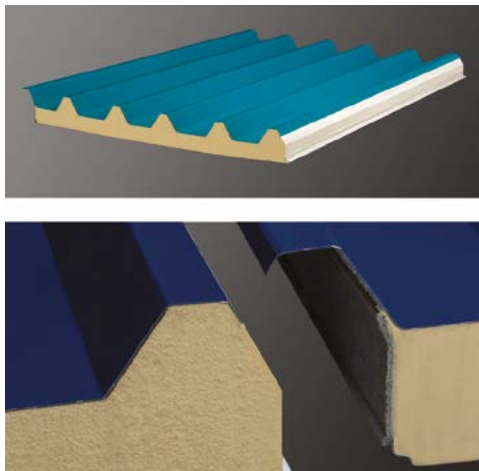

## PANARQ NERVADO

Panel metálico para cubiertas y revestimientos, tipo sándwich, inyectado en línea continua con poliuretano (PUR) expandido de alta densidad (40 Kg/m<sup>3</sup>) y cara externa en lámina de acero galvanizado prepintado, zincalume o acero inoxidable, con fijación oculta, por medio de una cubrejunta trapezoidal continua que se coloca a presión en los traslapes longitudinales una vez fijado el panel. Este panel es usado en cubiertas de alta exigencia estética.

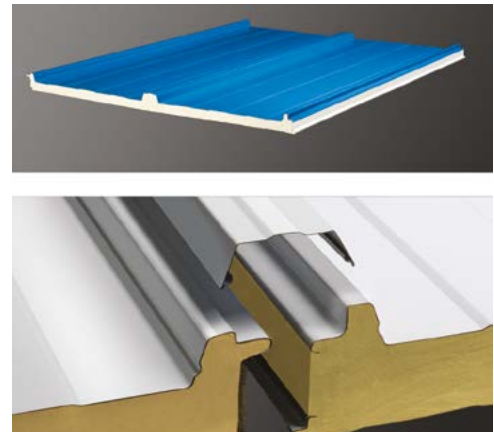





## H-WALL 8P

Panel metálico para fachadas, tipo sándwich, inyectado en línea continua con poliuretano (PUR) o poli-isocianurato (PIR) expandido de alta densidad (38 Kg/m<sup>3</sup>), cara externa y cara interna en lámina de acero galvanizado prepintado. Fachada monolítica, con elevada resistencia mecánica, que por su forma ondulada ofrece mayor distanciamiento entre apoyos estructurales.

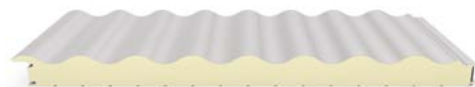

## MONOWALL

Panel metálico para fachadas, tipo sándwich, inyectado en línea continua con poliuretano (PUR) o poli-isocianurato (PIR) expandido de alta densidad (38 Kg/m<sup>3</sup>), cara externa y cara interna en lámina de acero galvanizado prepintado, aluminio y/o aluzinc.



## SUPERWALL

Panel metálico para fachadas, tipo sándwich, inyectado en línea continua de poliuretano (PUR) o poli-isocianurato (PIR) expandido de alta densidad (38 Kg/m<sup>3</sup>), cara externa y cara interna en lámina de acero galvanizado prepintado, aluminio, aluzinc y/o acero inoxidable, con fijación oculta.



## SUPERWALL FLAT

Panel metálico para fachadas, tipo sándwich, inyectado en línea continua con poliuretano (PUR) expandido de alta densidad (38 kg/m<sup>3</sup>) y ambas caras en lámina de acero galvanizado prepintado, cara interna micronervada y cara externa plana, con fijación oculta.





## SUPERWALL FLAT C

Panel metálico para fachadas, tipo sándwich, inyectado en línea continua de poliuretano (PUR) expandido de alta densidad (40 Kg/m<sup>3</sup>) y ambas caras en lámina de acero galvanizado prepintado. Panel con micronervadura a 50cm, que produce efecto visual modular.



## METWOOD / ARQUITECTÓNICO

Panel arquitectónico con acabado que asemeja la madera para muros, tipo sándwich, inyectado en línea continua con poliuretano (PUR) expandido de alta densidad (38 Kg/m<sup>3</sup>), cara interna y cara externa en lámina de acero galvanizado prepintado.



## SUPERWALL FLAT ACERO CORTEN

Panel arquitectónico para fachadas, tipo sándwich, inyectado en línea continua con poliuretano (PUR) expandido de alta densidad (38 Kg/m<sup>3</sup>), cara externa acero corten y cara interna en lámina de acero galvanizado prepintado, aluminio y/o aluzinc. Con fijación oculta.



## METSTONE / ARQUITECTÓNICO

Panel arquitectónico que asemeja el granito para muros, tipo sándwich, inyectado en línea continua con poliuretano (PUR) expandido de alta densidad (38 Kg/m<sup>3</sup>), cara interna y cara externa en lámina de acero galvanizado prepintado.

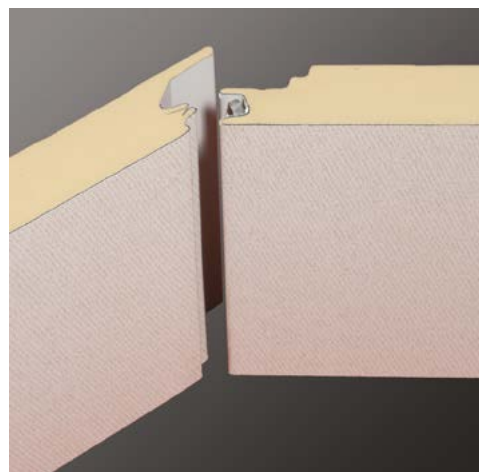



## METBOARD / UTILITARIO

Panel metálico para muros interiores, tipo sándwich, inyectado en línea continua con poliuretano (PUR) expandido de alta densidad (38 Kg/m<sup>3</sup>), cara externa en lámina de acero galvanizado prepintado y cara interna en lámina de acero galvanizado colaminada con una película decorativa de poliéster tipo pizarrón borrable.

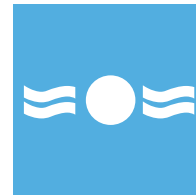
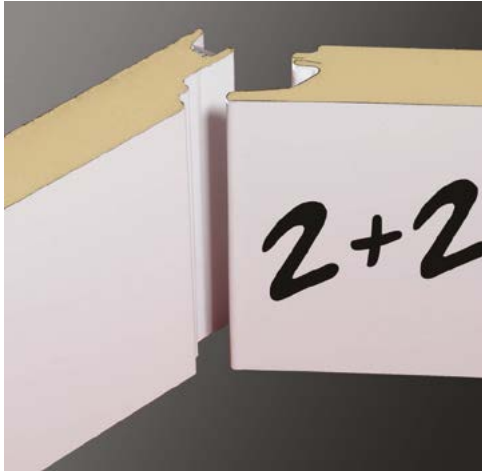

## GLAMET CLEAN

Panel metálico para cubiertas de cámaras y almacenes frigoríficos en interior y exterior, tipo sándwich, inyectado en línea continua con poliuretano (PUR) expandido de alta densidad (38 Kg/m<sup>3</sup>), cara externa en lámina de acero galvanizado prepintado y cara interna en plástico reforzado de fibra de vidrio (PRFV), especial para construcciones que requieran un alto grado de asepsia, resistencia al impacto y acabados no metálicos, como laboratorios, hospitales y salas de proceso.

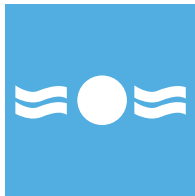

## FRIGOWALL

Panel metálico para fachadas, tipo sándwich, inyectado en línea continua con poliuretano (PUR) o poli-isocianurato (PIR) expandido de alta densidad (38 Kg/m<sup>3</sup>), cara externa y cara interna en lámina de acero galvanizado prepintado, aluminio y/o acero inoxidable, especial para construcciones que requieren temperatura controlada.

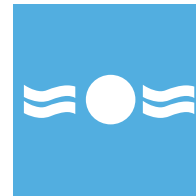
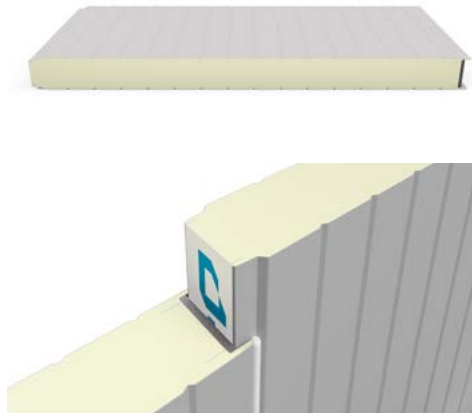

## PANEL S

Panel de aislamiento térmico y acústico, fabricado con espuma de poliuretano (PUR) expandido de alta densidad (38 kg/m<sup>3</sup>), inyectado en línea continua con recubrimiento en ambas caras con polietileno de espesor 1.5 mils. Elemento aislante y modular para construcción de piso de cámaras de congelación o refrigeración. Usado como aislamiento para cubiertas compuestas armadas in situ (Standing Seam).

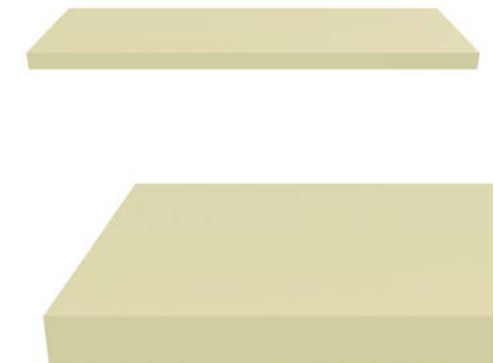

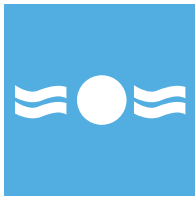

## SUPERWALL CLEAN / MONOWALL CLEAN

Panel metálico para muros, tipo sándwich, inyectado en línea continua con poliuretano (PUR) expandido de alta densidad (38 Kg/m<sup>3</sup>), cara externa en lámina de acero galvanizado prepintado, y/o acero inoxidable y cara interna en plástico reforzado con fibra de vidrio (PRFV), especial para construcciones que requieran un alto grado de asepsia, resistencia al impacto y acabados no metálicos, como laboratorios, hospitales y salas de proceso.

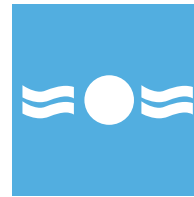

## FRIMET® PLUS / FRIMET® MX

Panel tipo sándwich con junta laberinto, inyectado en línea continua con Poliuretano (PUR) o Poli - Isocianurato (PIR) expandido de alta densidad (38 Kg/m<sup>3</sup>), cara externa y cara interna en lámina de acero galvanizado prepintado y/o acero inoxidable.

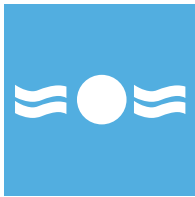
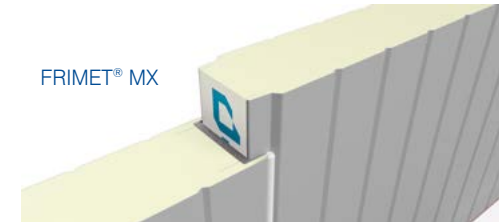

## METZERO / ANTIBACTERIAL

Panel metálico para muros interiores, tipo sándwich, inyectado en línea continua con poliuretano (PUR) expandido de alta densidad (38 Kg/m<sup>3</sup>), cara externa en lámina de acero galvanizado prepintado y cara interna en lámina de acero galvanizado prevestido industrialmente con una película de PVC (cloruro de polivinilo) rígido antibacterial, libre de ftalatos, especial para construcciones que requieren temperatura controlada.

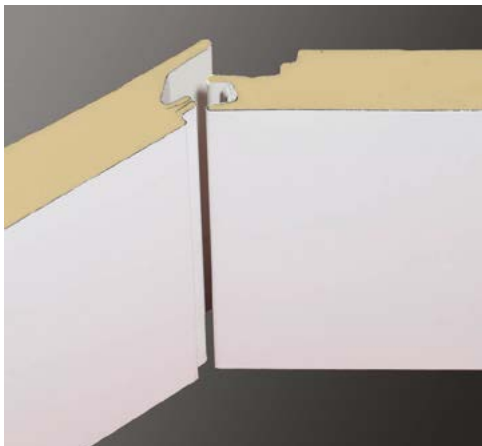

## METSOUND

Panel metálico para cubiertas, tipo sándwich, inyectado en línea continua con poliuretano (PUR) expandido de alta densidad (38kg/m<sup>3</sup>), cara externa con acero galvanizado prepintado y cara interna con lana mineral de vidrio biosoluble aglomerada con resina termo-resistente de 25 mm de espesor y con una densidad de 72 kg/m<sup>3</sup>, especial para espacios donde se requiera mejorar la reverberación y absorción acústica.

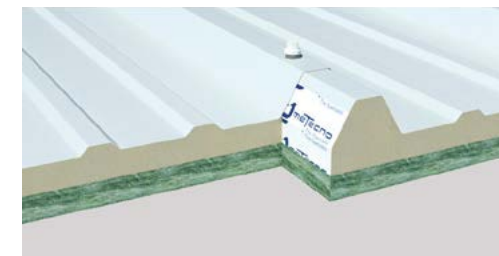
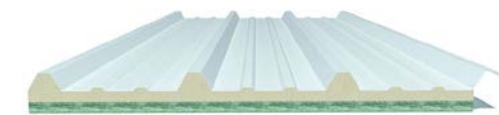
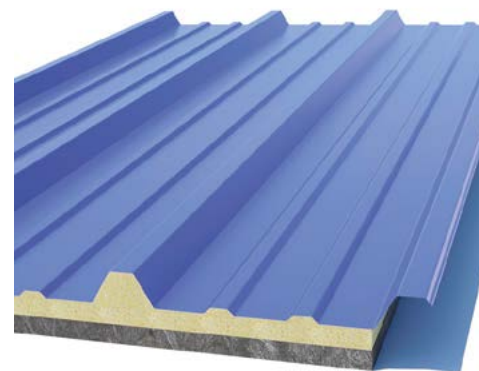



## HIPERTEC ROOF SOUND

Panel metálico para cubiertas, tipo sándwich, fabricado en línea continua, aislado con lana de roca de alta densidad (100 kg/m³) y ambas caras en lámina de acero galvanizado prepintado. Su cara interna es microperforada, permitiendo excelentes propiedades fonoabsorbentes.

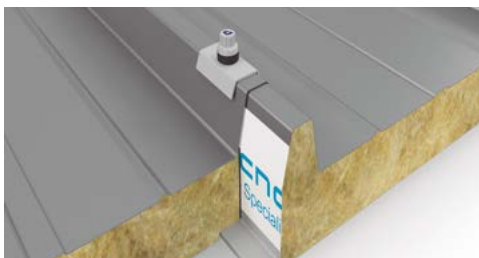

## HIPERTEC ROOF

Panel metálico para cubiertas, tipo sándwich, fabricado en línea continua con lana de roca de alta densidad (100 Kg/m³), ambas caras en lámina de acero galvanizado prepintado, resistente al fuego clase 0, ignífugo. REI= 30, 60 y 120 minutos.

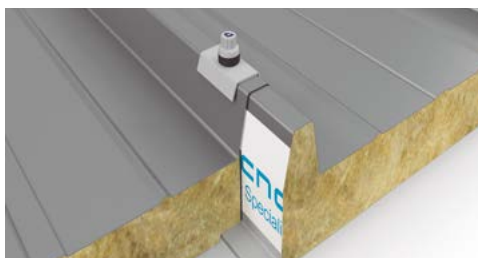

## HIPERTEC WALL SOUND

Panel metálico para muros, tipo sándwich, fabricado en línea continua con lana de roca de alta densidad, con densidad de (100 Kg/m³), cara externa en lámina de acero galvanizado prepintado. Su cara interna es microperforada aumentando propiedades fonoabsorbentes.

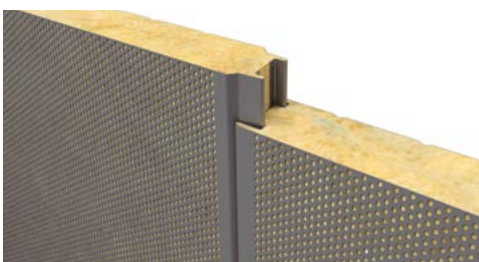

## HIPERTEC WALL

Panel metálico para fachadas, tipo sándwich, fabricado en línea continua con lana de roca de alta densidad (100 Kg/m³), con ambas caras en lámina de acero galvanizado prepintado, resistente al fuego clase 0, ignífugo. REI= 45 y 60 minutos.

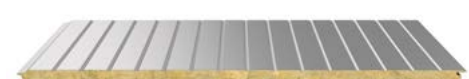



## PUERTAS

Puertas seccionales construidas en panel metálico conformado por dos caras de acero galvanizado prepintado calibre 28 inyectado en línea continua con poliuretano expandido de alta densidad (40 mm de espesor). Contamos con 5 tipologías, las cuales dependen del dintel libre que se tenga para el vano de la puerta.

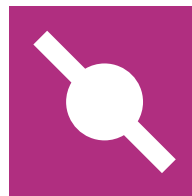
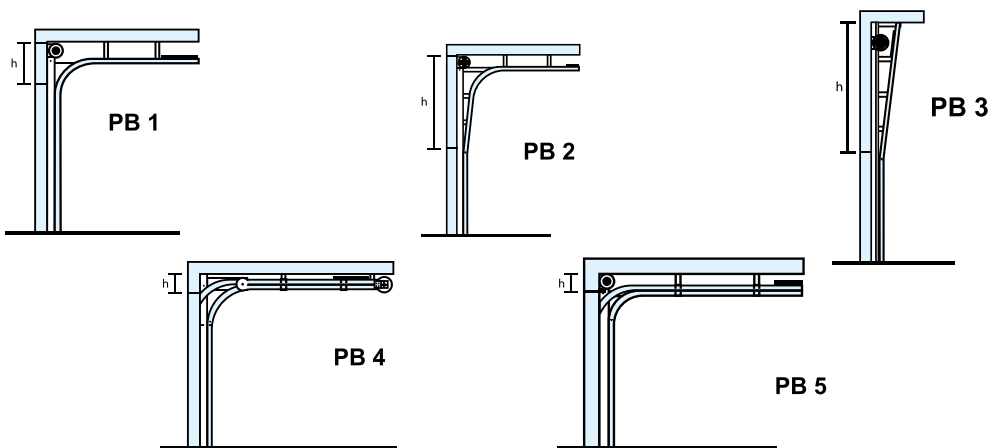

## LÁMINA GRECADA

Lámina sencilla en forma trapezoidal de cuatro crestas para cubiertas y revestimientos, cara externa en acero galvanizado prepintado, aluminio o aluzinc; cara interna recubierta con primer.

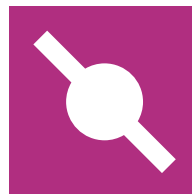
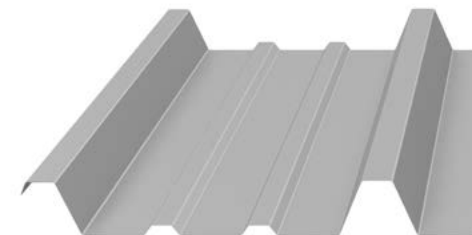

## ACANALADO ME

Lámina sencilla ME en forma de teja acanalada, simulando la teja de barro para cubiertas, en acero galvanizado prepintado, el lado externo en colores Ral 8004 (terracota) y Ral 6028 (verde), cara interna con primer.





# METWALL

Panel para fachadas, tipo sándwich, inyectado en línea continua con poliuretano (PUR) expandido de alta densidad (38 Kg/m<sup>3</sup>), ambas caras con placas de fibrocemento.

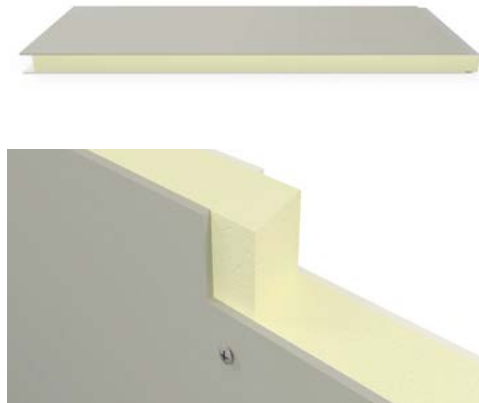

## CERTIFICACIONES





AEROPUERTOS



CENTROS COMERCIALES



AGRÍCOLAS



IGLESIAS







INDUSTRIALES



ESPACIOS PÚBLICOS

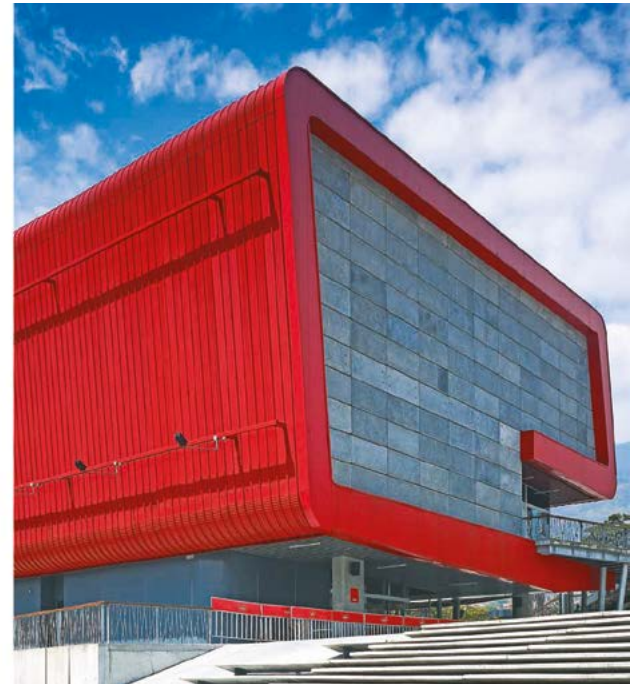

ESCUELAS



MINERÍA





FARMACÉUTICAS Y HOSPITALES

VIVIENDA

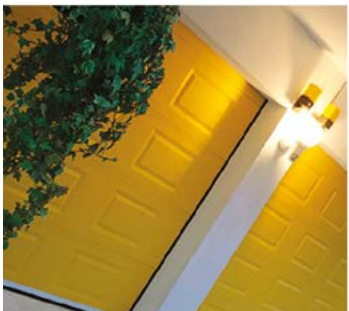

PUERTAS SECCIONALES

METBOX

# OFICINAS Y PLANTAS DE PRODUCCIÓN EN LATINOAMÉRICA

Metecno ha conquistado los exigentes mercados de Europa, Asia, Norteamérica y Latinoamérica extendiendo sus oficinas y plantas de producción por todo el mundo.

## ARGENTINA

Tel: (56-9) 982 239 67  
agonzalez@metecno.cl  
www.metecnoargentina.com

## CHILE PLANTA DE PRODUCCIÓN CHILE

Av. Nueva Industria 200 - Quilicura,  
Santiago - Chile  
Tel: (56-2) 438 7500

TELEVENTA: 600 420 0300  
televenta@metecno.cl

ATENCIÓN A CLIENTES:  
600 420 0000

info@metecno.cl  
www.metecno.cl

## PERÚ

OFICINAS PERÚ  
Panamericanas Sur Km. 38  
Punta Hermosa  
Almacenes BSF J-50  
Tel: (511) 421 3893  
Móvil: 98 455 7900  
 51 98 880 4730

info@metecnooperu.com  
www.metecnooperu.com

## PARAGUAY

Tel: (56-9) 982 239 67  
agonzalez@metecno.cl  
www.metecnoparaguay.com

## COLOMBIA

OFICINA BOGOTÁ  
Calle 104 No. 14 A 45, Oficina 404  
Tel: 601 489 7300

OFICINA MEDELLÍN  
Cra. 43 No. 18s-135, Oficina 926  
Sao Paulo Plaza  
Tel: 604 520 0000

OFICINA BARRANQUILLA  
Calle 110 No. 53 -1670, Bodega 3  
Parque Industrial y Empresarial Rio Norte  
Tel: 605 317 7100

OFICINA CALI  
PBX 602 382 8200  
Móvil: 316 335 0318

OFICINA LLANOS ORIENTALES  
Tel: 313 661 7319

OFICINA TOLIMA GRANDE  
Tel: 317 640 9549

PLANTA DE PRODUCCIÓN  
SANTANDER DE QUILICHAO  
Parque Industrial El Paraíso  
Manzana C Lote 16  
PBX: 602 382 8200

CENTROS DE DISTRIBUCIÓN  
ventasregionales@metecnocolombia.com

CEDI BOGOTÁ  
Carrera 116 No. 19A - 50 Bodega 2  
Tel: 601 489 7300 ext. 131-132  
Móvil: 317 644 3758

CEDI BARRANQUILLA  
Calle 110 No. 53 - 1670, Bodega 3  
Parque Industrial y Empresarial Rio Norte  
Tel: 605 317 7100 y 313 661 7304

OFICINA/CEDI BUCARAMANGA  
Kilómetro 4 Anillo Vial  
Vía Florida Blanca Girón, Bodegas Colmuebles  
Tel: 607 691 5690  
Móvil: 318 284 1916

ATENCIÓN A CLIENTES:  
01 8000 52 4000  
 317 656 7571  
atencionalcliente@metecnocolombia.com  
ventas@metecnocolombia.com  
www.metecnocolombia.com

## MÉXICO

PLANTA QUERÉTARO  
Av. Mesa de León No. 116, Parque  
Industrial Querétaro  
C.P. 76220, Santa Rosa Jáuregui,  
Querétaro  
Tel: +52 442 229 5300

ATENCIÓN COMERCIAL

CDMX  
Tel. 55 5254 4580

CHIHUAHUA  
Tel. 614 412 6289

GUADALAJARA  
Tel. 33 38 38 22 34

MÉRIDA  
Tel. 999 350 2489

MONTERREY  
Tel. 81 8344 5223

ATENCIÓN A CLIENTES:  
800 715 6644  
 52 442 410 2477  
ventas@metecnomexico.com  
www.metecnomexico.com

## URUGUAY

Tel: (56-9) 982 239 67  
agonzalez@metecno.cl  
www.metecnouruguay.com

[www.metecno latinoamerica.com](http://www.metecno latinoamerica.com)



@metecno latam



Metecno



@metecnoLatinoamerica



@Metecno



metecno latinoamerica



@GrupoMetecno

